

Estratégias Direcionais com Opções

Prof. Leonel Molero Pereira

leonelmp@aleae.com.br

ALEAE
CONSULTORIA
FINANCEIRA

Mercado de Opções

Tipos Básicos de Opções (Plain Vanilla)

- O **lançador**, que emite o contrato, tem a **obrigação futura** de liquidá-lo pelo preço determinado. O comprador, ou **titular**, tem o **direito futuro**, mas não a obrigação de comprar ou vender o ativo objeto, numa data futura, ou **data de exercício**, pelo preço determinado na data da contratação, ou **preço de exercício**.
- Tipos de Opção:
 - **Call** – Opção de compra
 - **Put** – Opção de Venda
- Características:
 - Balcão ou Bolsa
 - Tipo Americano: até a data
 - Tipo Europeu: na data
- Posição
 - **Short**: vendido
 - **Long**: comprado

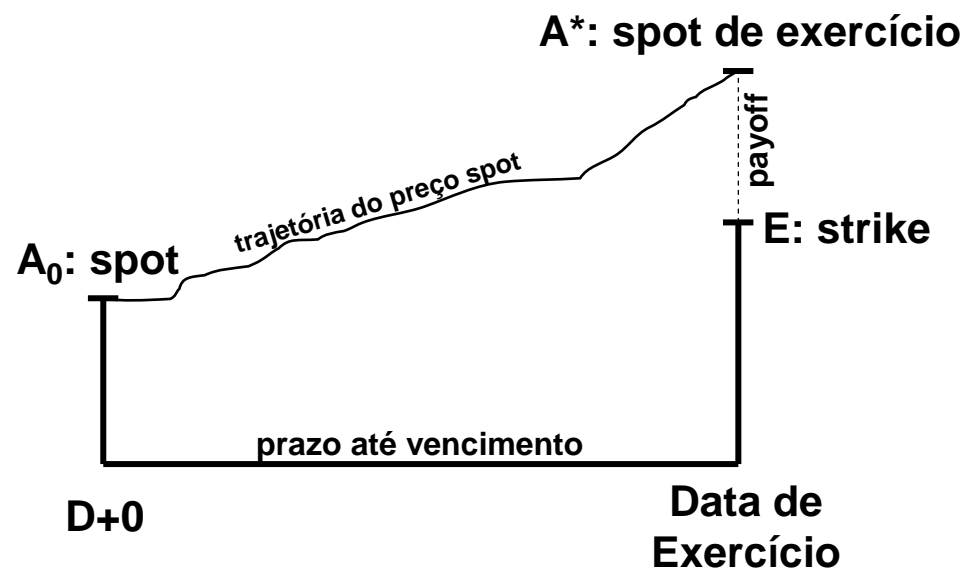

Mercado de Opções

Posição e Pay-off das Opções

- **Opção de Compra**
- Para o comprador

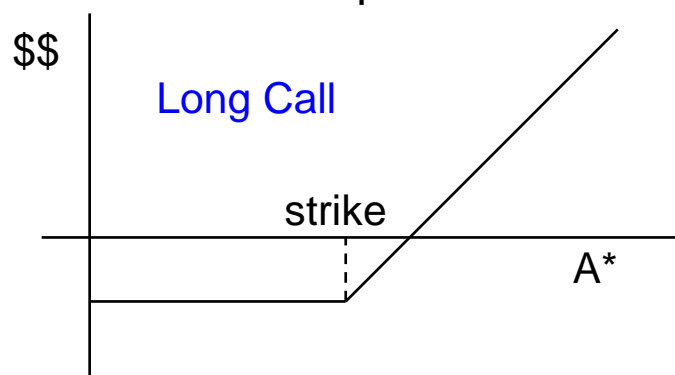

- **Opção de Venda**
- Para o comprador

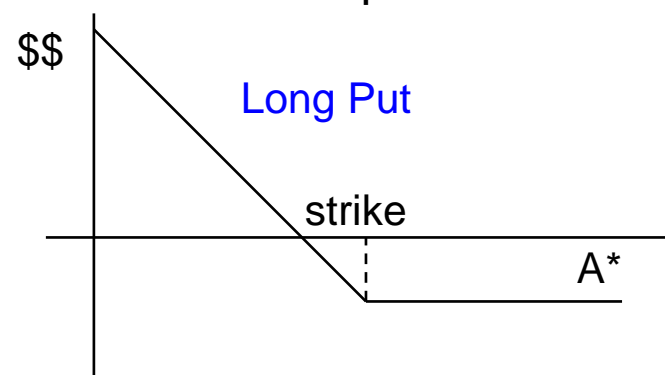

- Para o vendedor
- **Short Call**

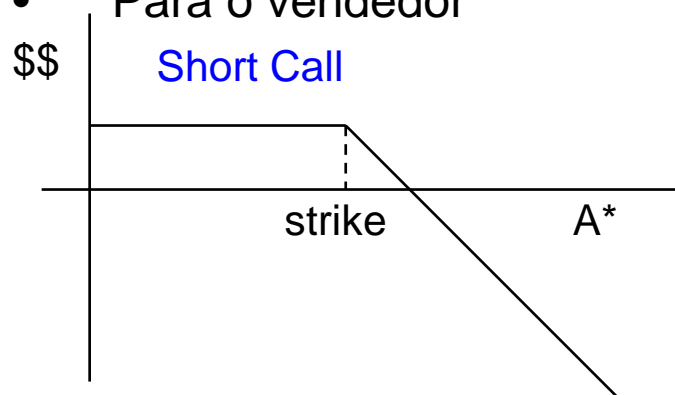

- Para o vendedor
- **Short Put**

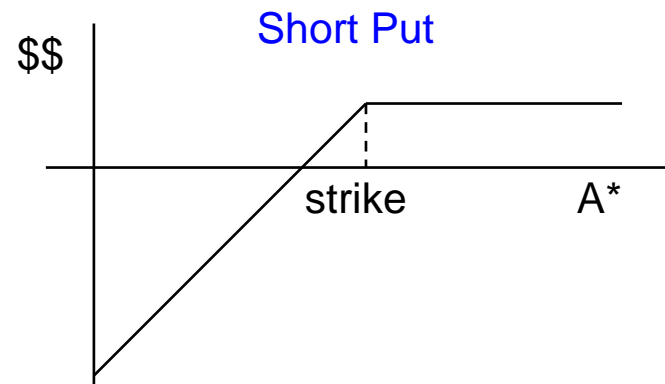

Estratégias Direcionais Envolvendo Opções

COMPRA DE CALL

- Compra de 2 CALL C40@0,20

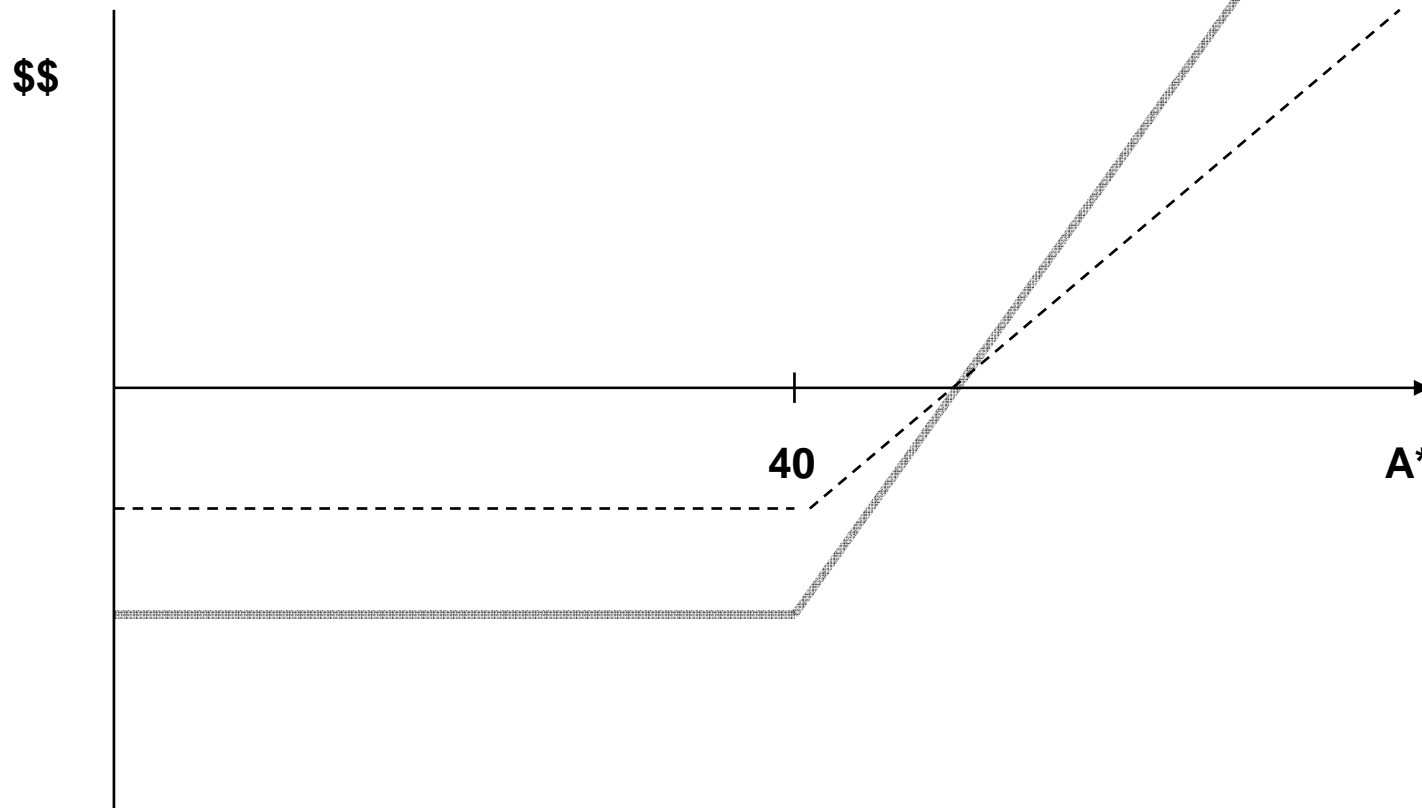

Estratégias Direcionais Envolvendo Opções

VENDA COBERTA DE CALL = VENDA DE PUT

- Compra de Ativo@39 e venda de CALL C40@1,20

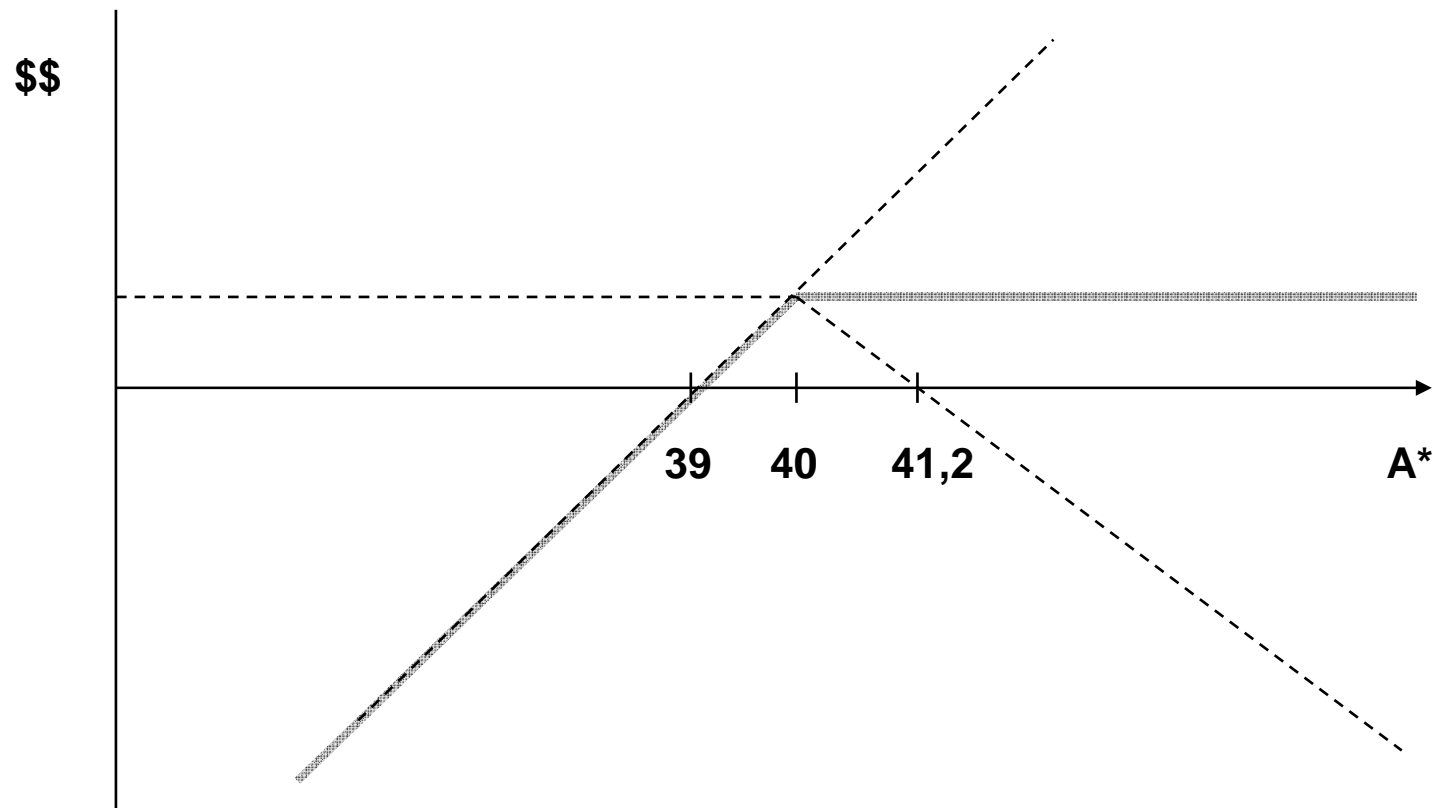

Mercado de Opções

Estratégias Direcionais Envolvendo Opções

BEAR SPREAD COM CALL

- Venda de CALL C40@1,20 e compra de C42@0,21

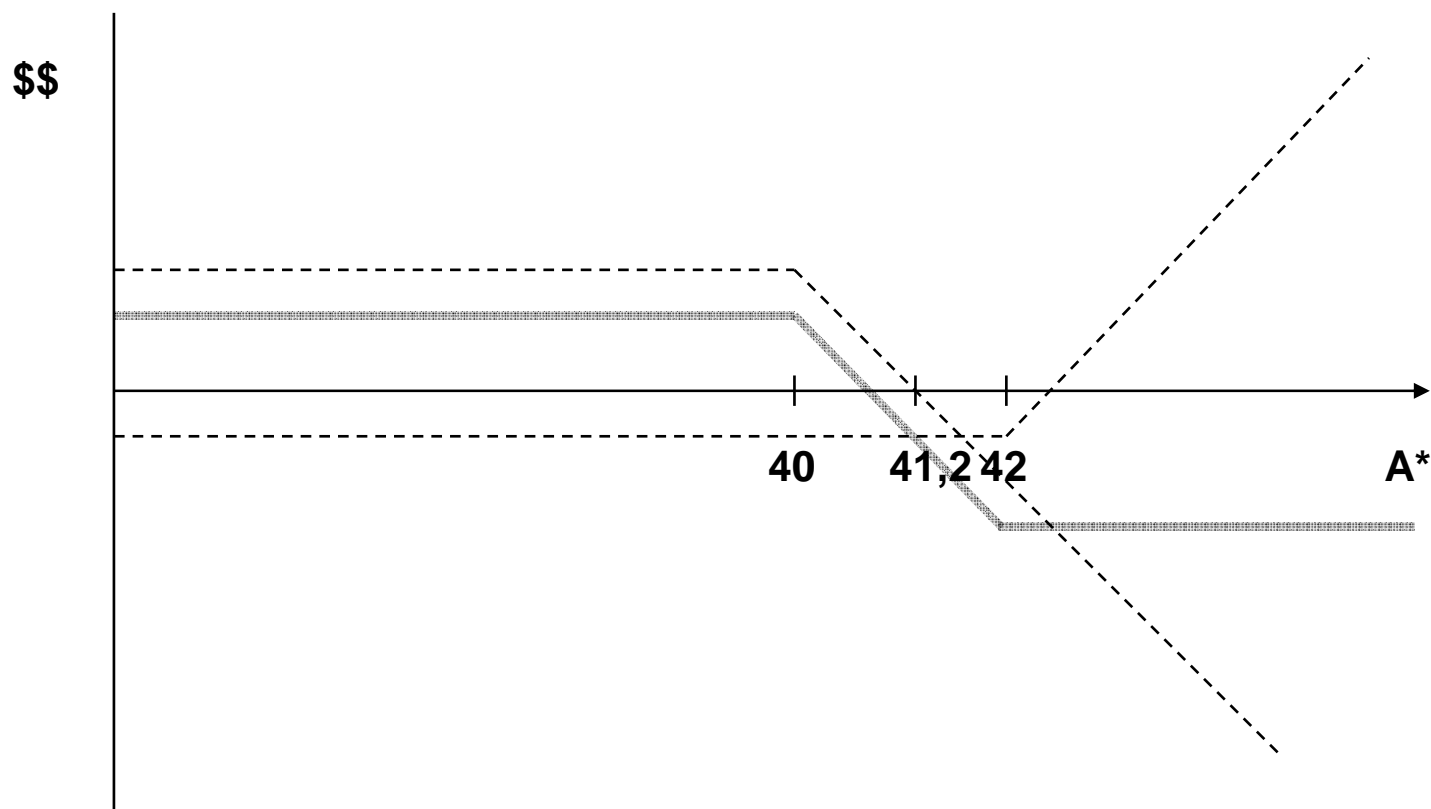

Estratégias Direcionais Envolvendo Opções

BULL SPREAD COM PUT

- Compra de PUT P40@0,21 e venda de P42@1,20

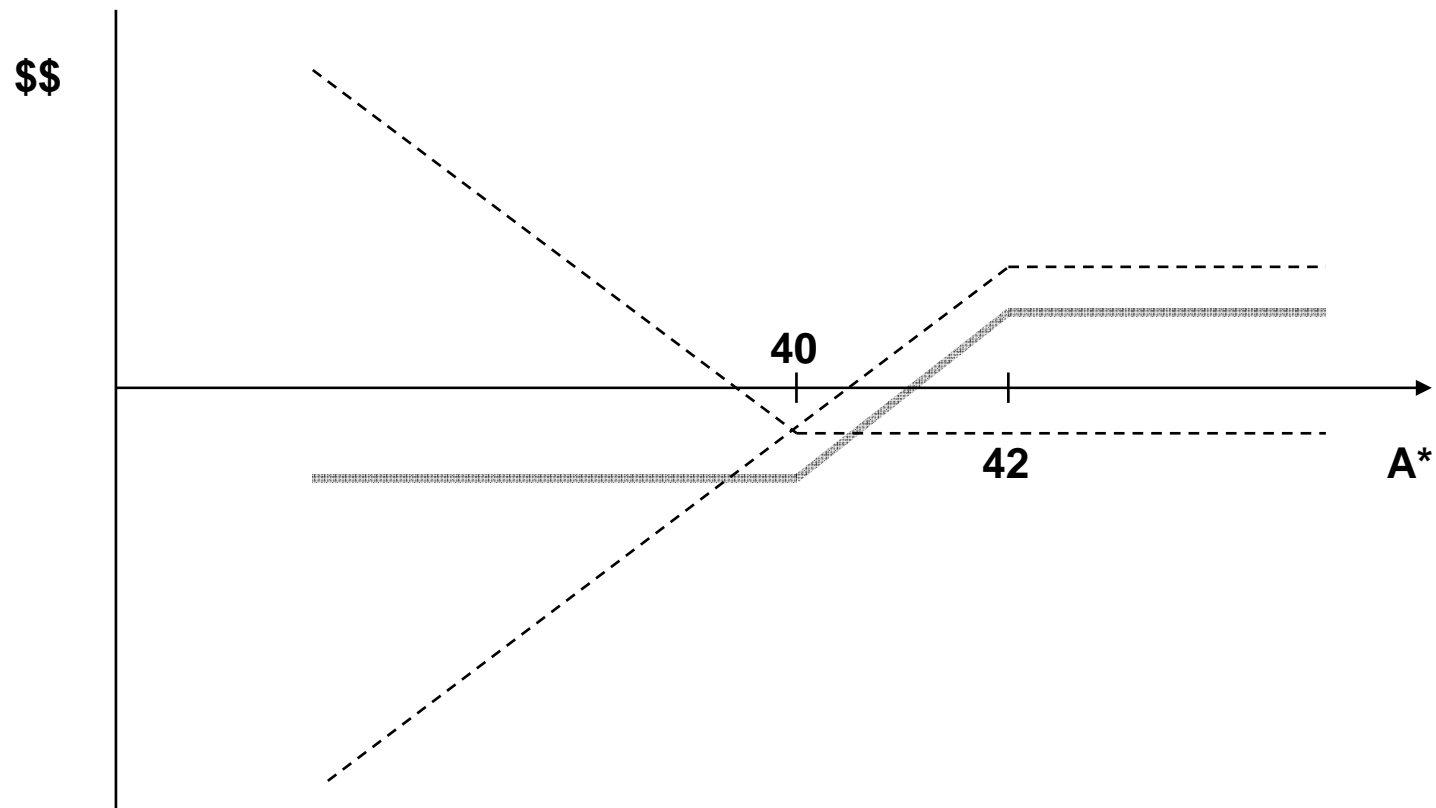

Estratégias Direcionais Envolvendo Opções

BEAR SPREAD COM PUT

- Venda de PUT P40@0,21 e compra de P42@1,20

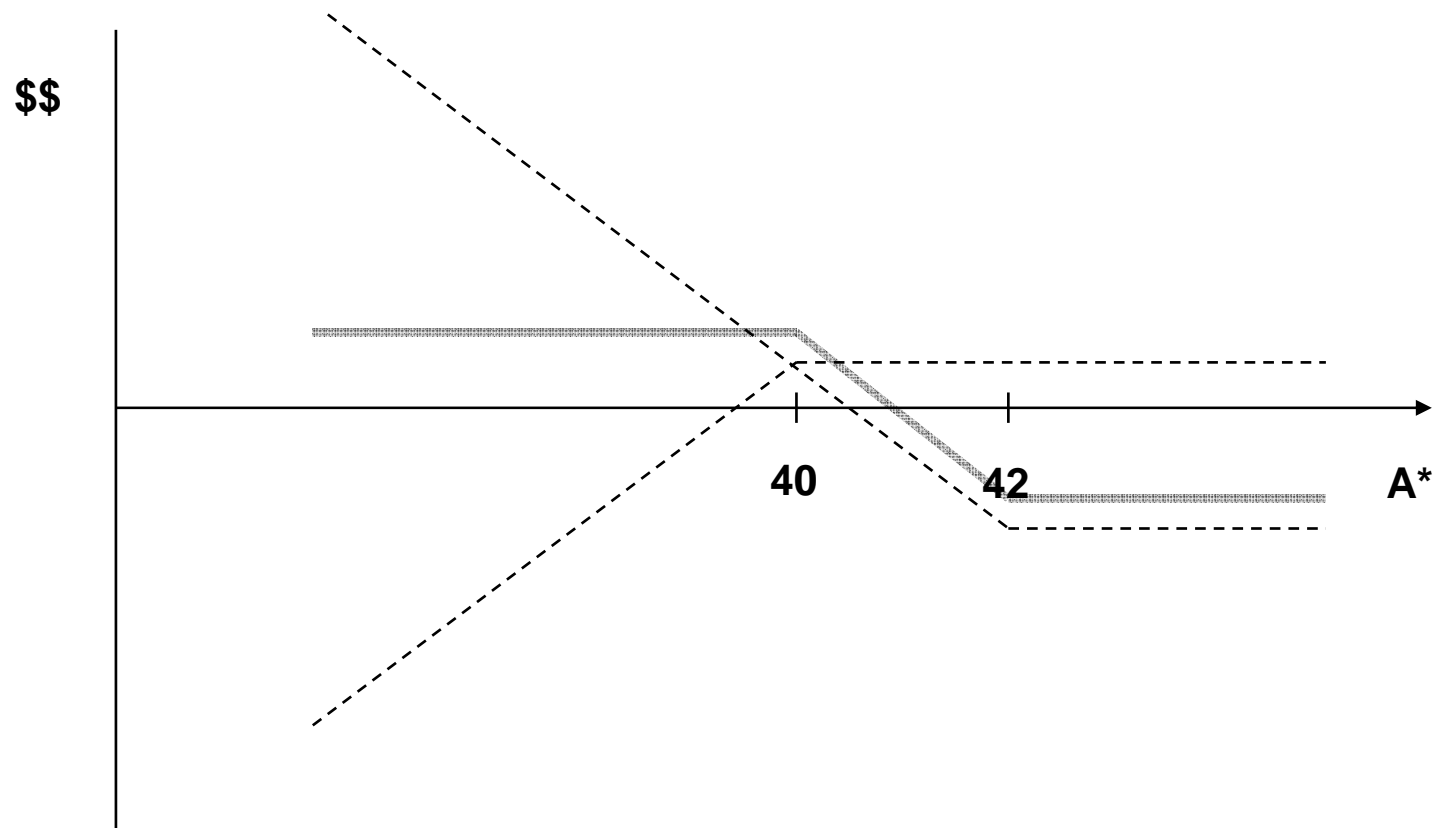

Mercado de Opções

Estratégias Direcionais Envolvendo Opções

BOX = BULL SPREAD COM CALL + BEAR SPREAD COM PUT

- Compra de CALL C40@1,20 e venda de C42@0,21
- Venda de PUT P40@0,21 e compra de P42@1,20

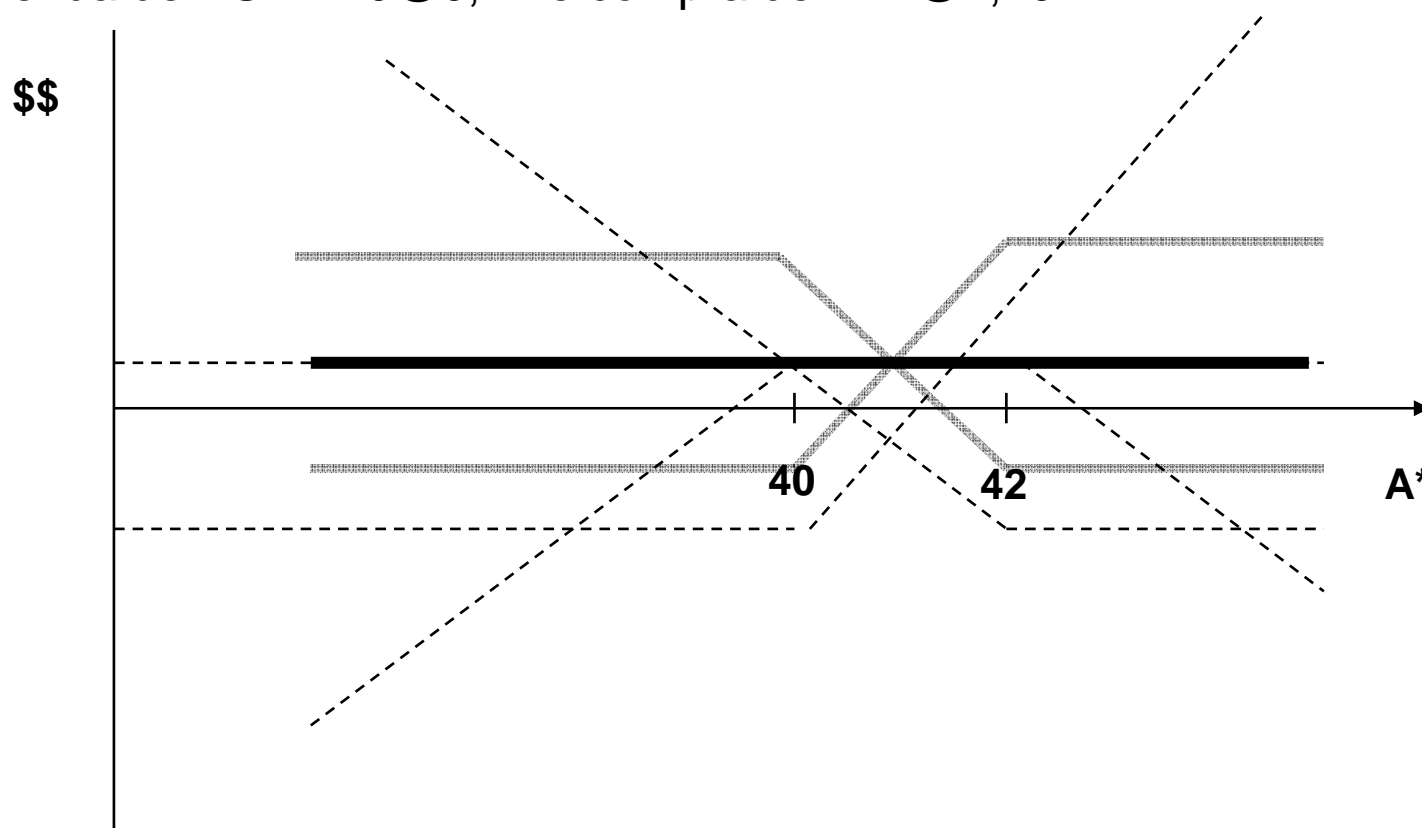

Estratégias Direcionais Envolvendo Opções

BUTTERFLY

- Compra de CALL C40@1,20 e venda de 2 CALL C42@0,21 compra de C44@0,05

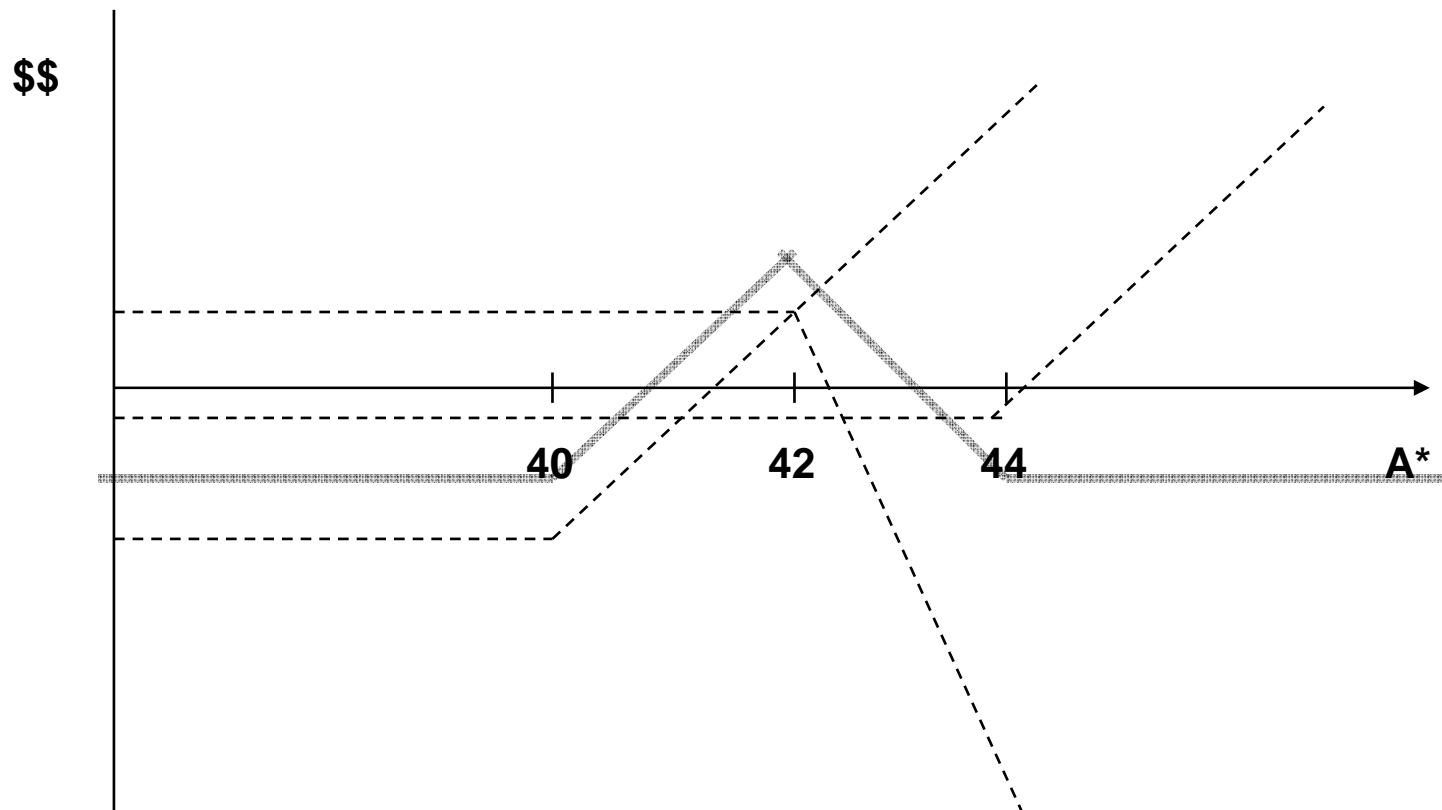

Estratégias Direcionais Envolvendo Opções

VENDA DE BUTTERFLY

- Venda de CALL C40@1,20 e compra de 2 CALL C42@0,21 venda de C44@0,05

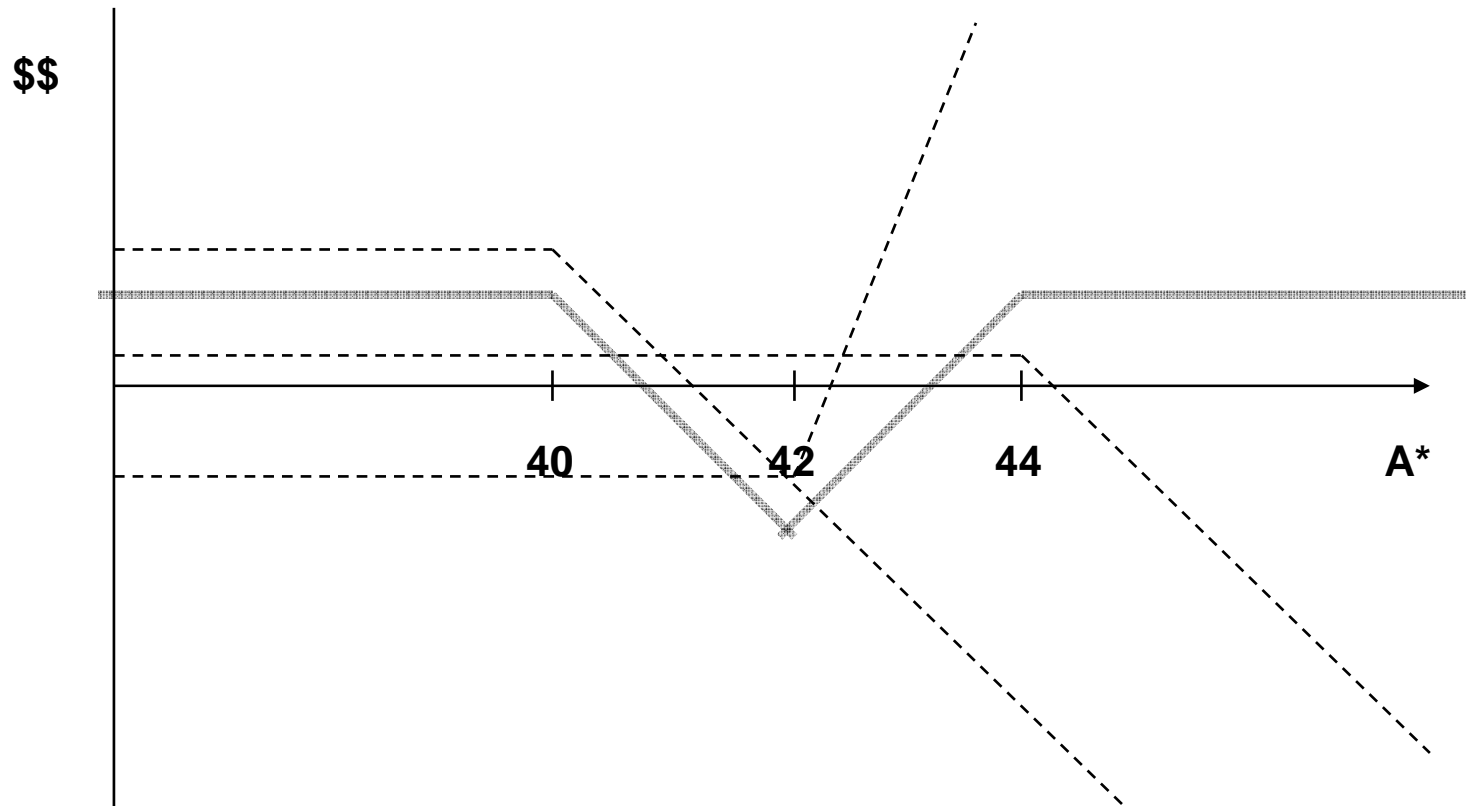

Estratégias Direcionais Envolvendo Opções

STRADDLE – “COMPRA DE VOLATILIDADE”

- Compra de CALL C40@1,20 e compra de PUT C40@1,20

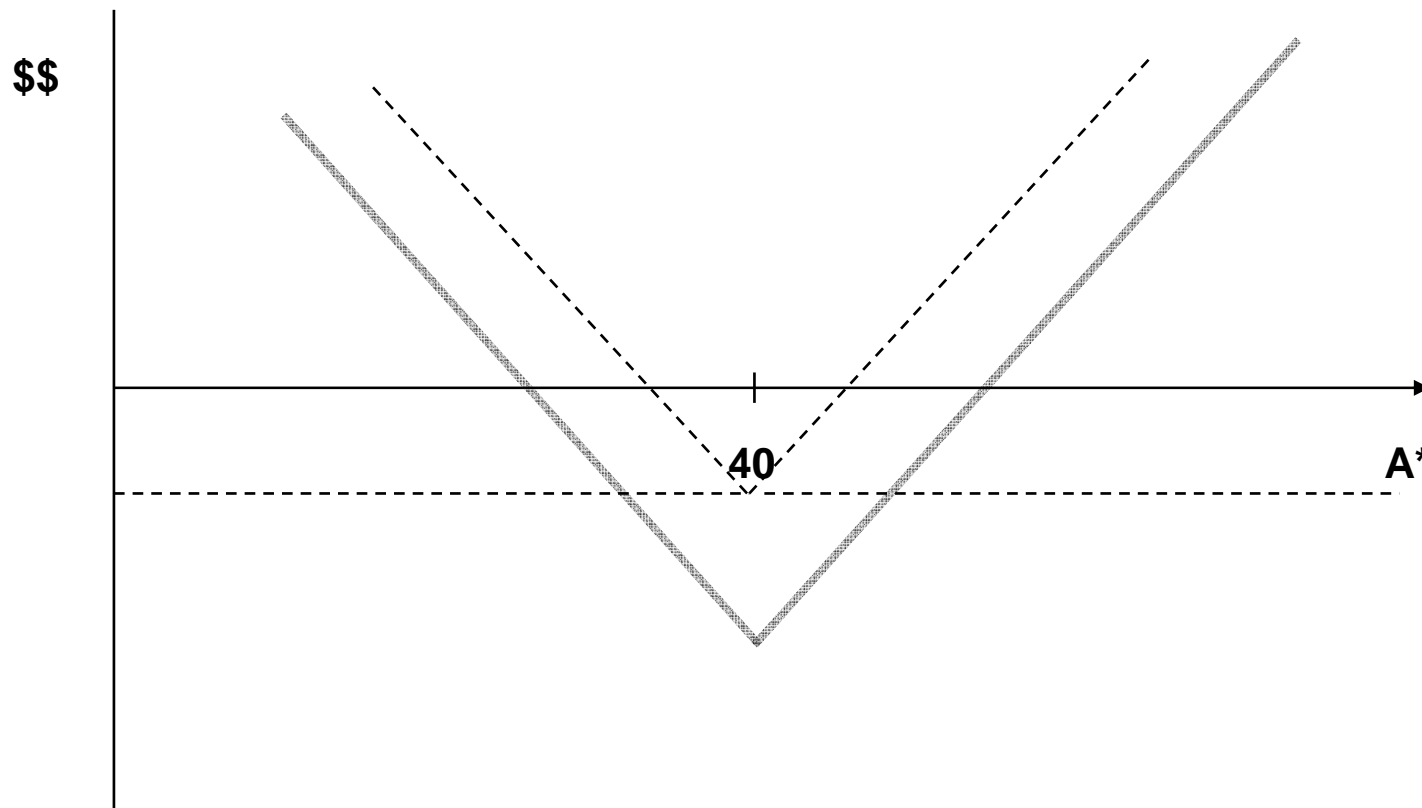

Estratégias Direcionais Envolvendo Opções

VENDA DE STRADDLE – “VENDA DE VOLATILIDADE”

- Venda de CALL C40@1,20 e venda de PUT P40@1,20

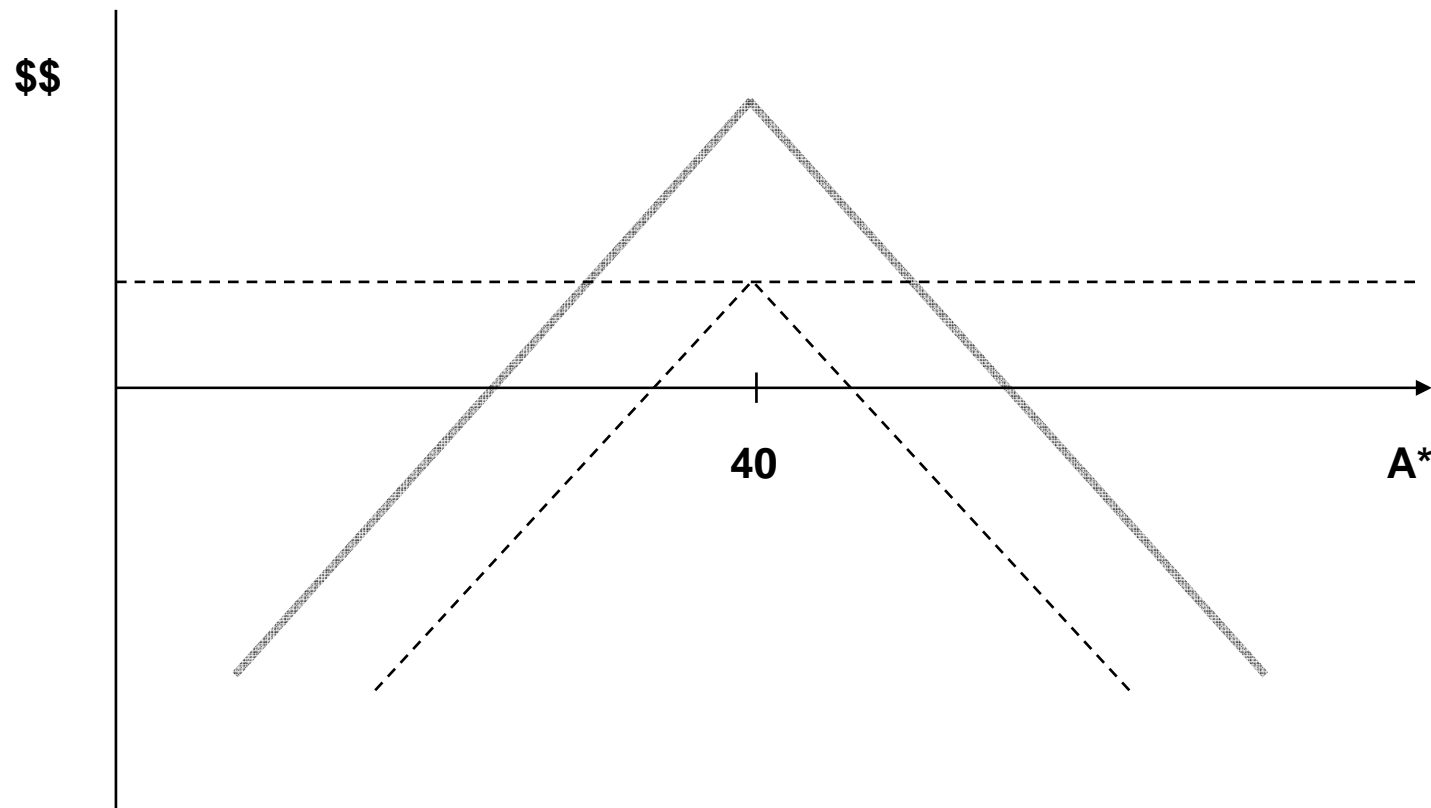

Estratégias Direcionais Envolvendo Opções

STRIP

- Compra de CALL C40@1,20 e compra de 2 PUT C40@1,20

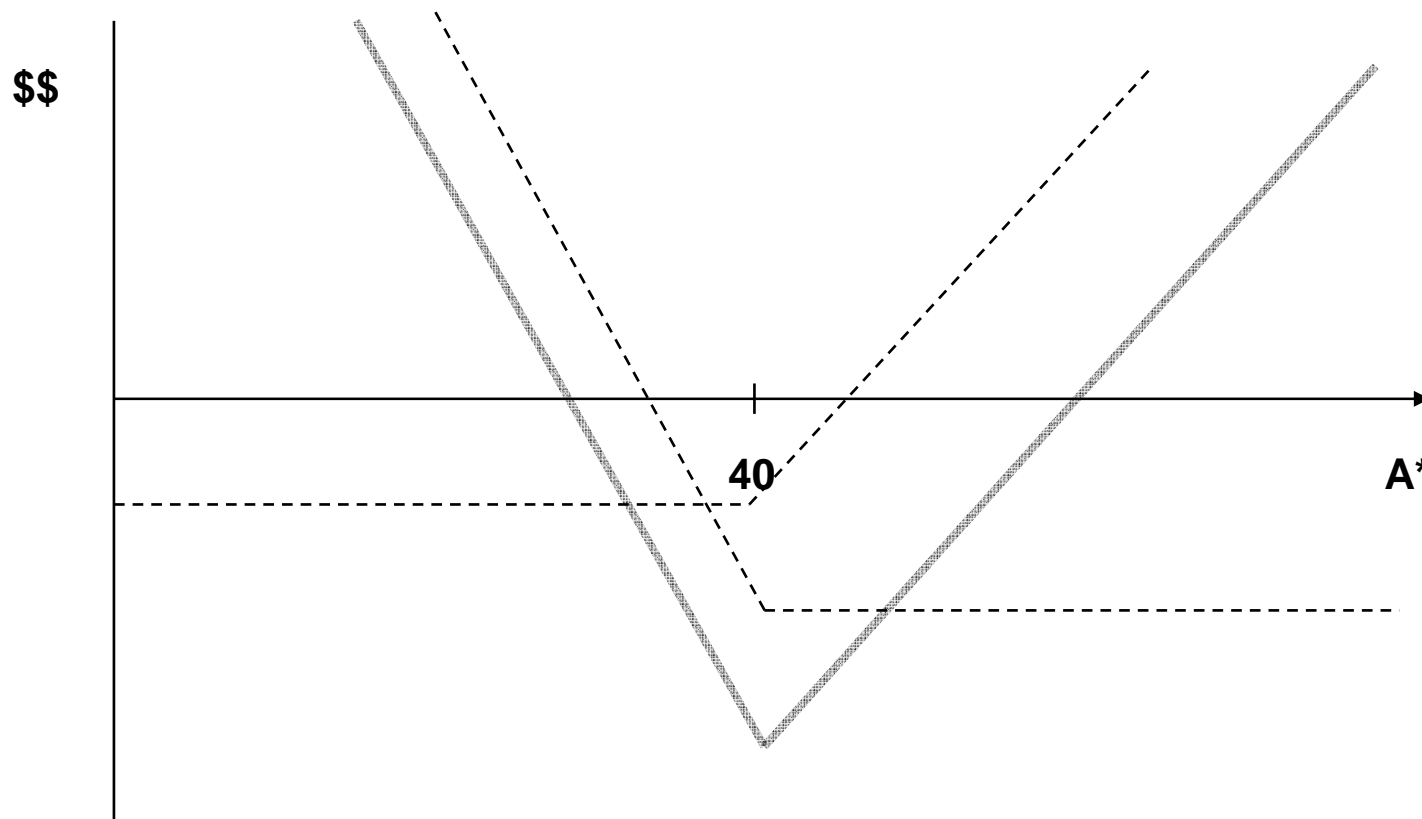

Estratégias Direcionais Envolvendo Opções

STRAP

- Compra de 2 CALL C40@1,20 e compra de PUT C40@1,20

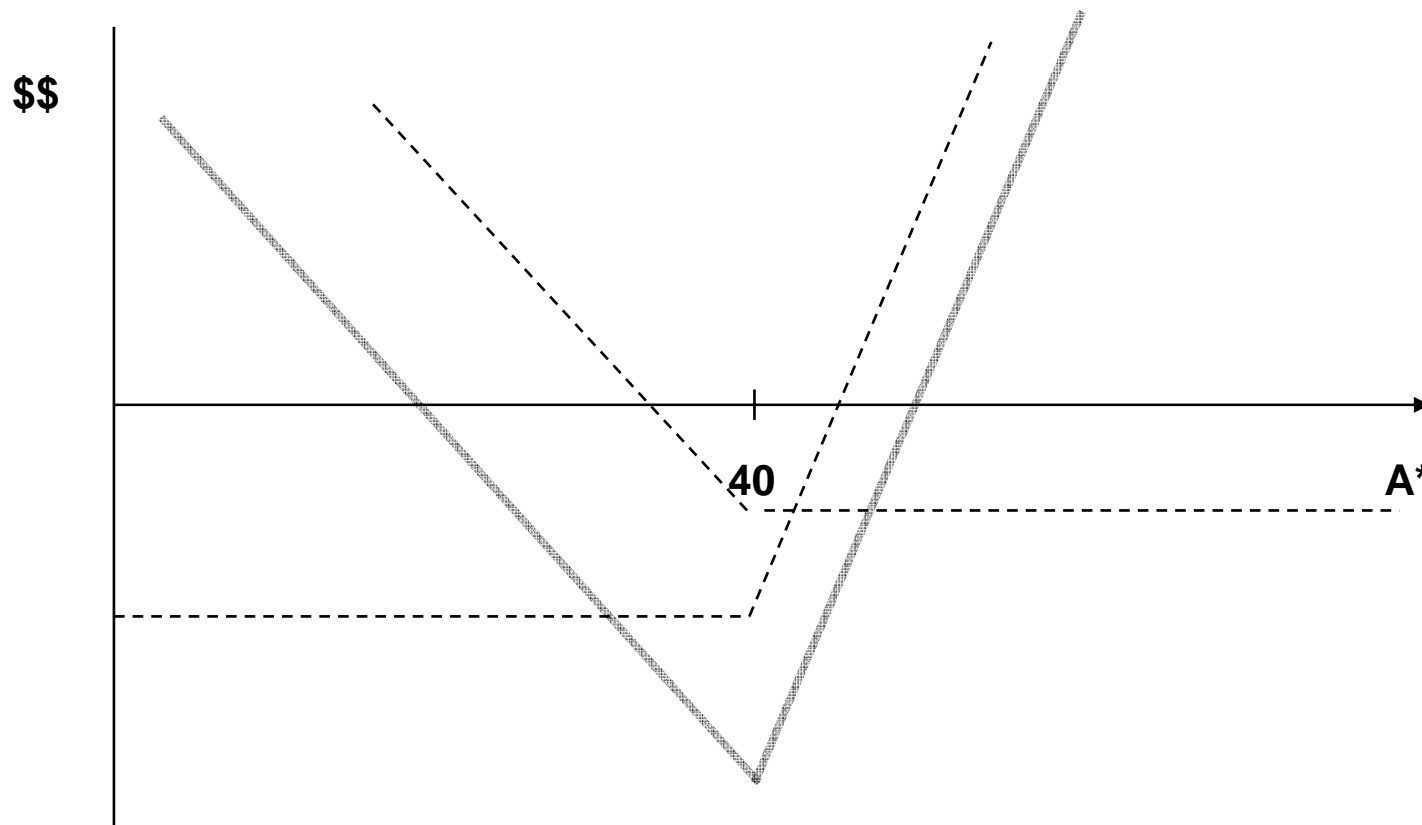

Estratégias Direcionais Envolvendo Opções

STRANGLE

- Compra de CALL C40@1,20 e compra de PUT P42@2,10

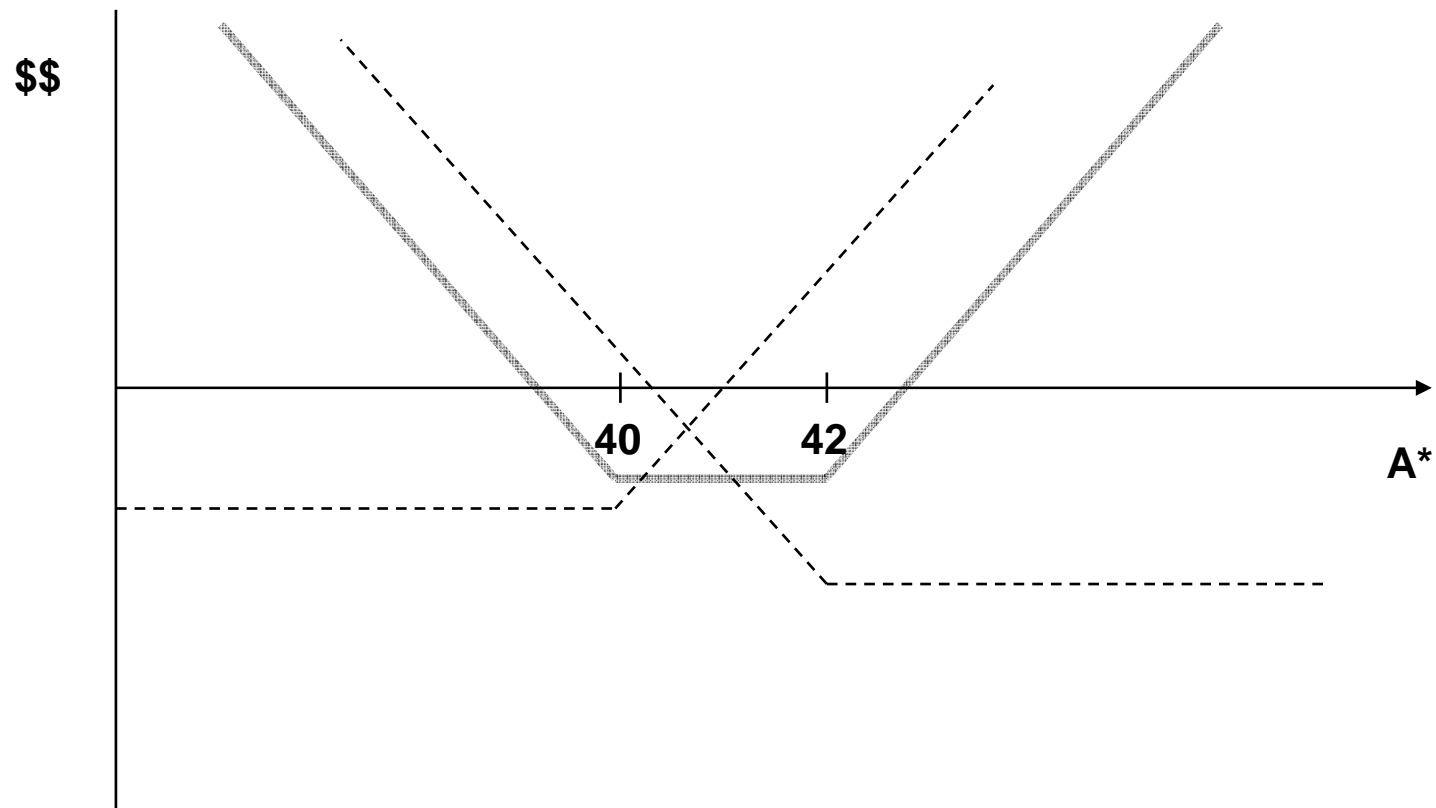

Estratégias Direcionais Envolvendo Opções

VENDA DE STRANGLE

- Venda de CALL C40@1,20 e venda de PUT P42@2,10

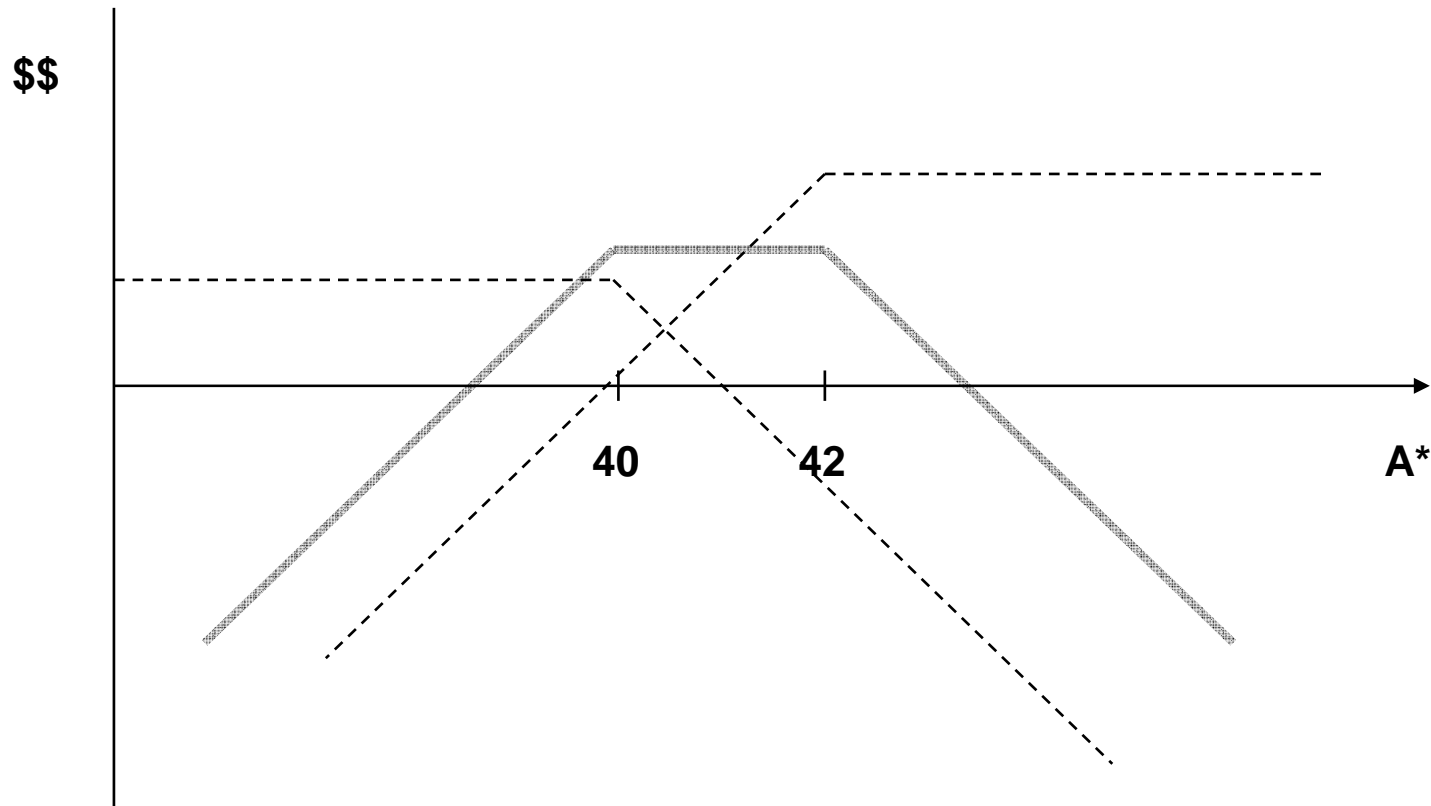

Estratégias Direcionais Envolvendo Opções

TERMO SINTÉTICO

- Compra de CALL C40@1,20 e venda de PUT C40@1,20

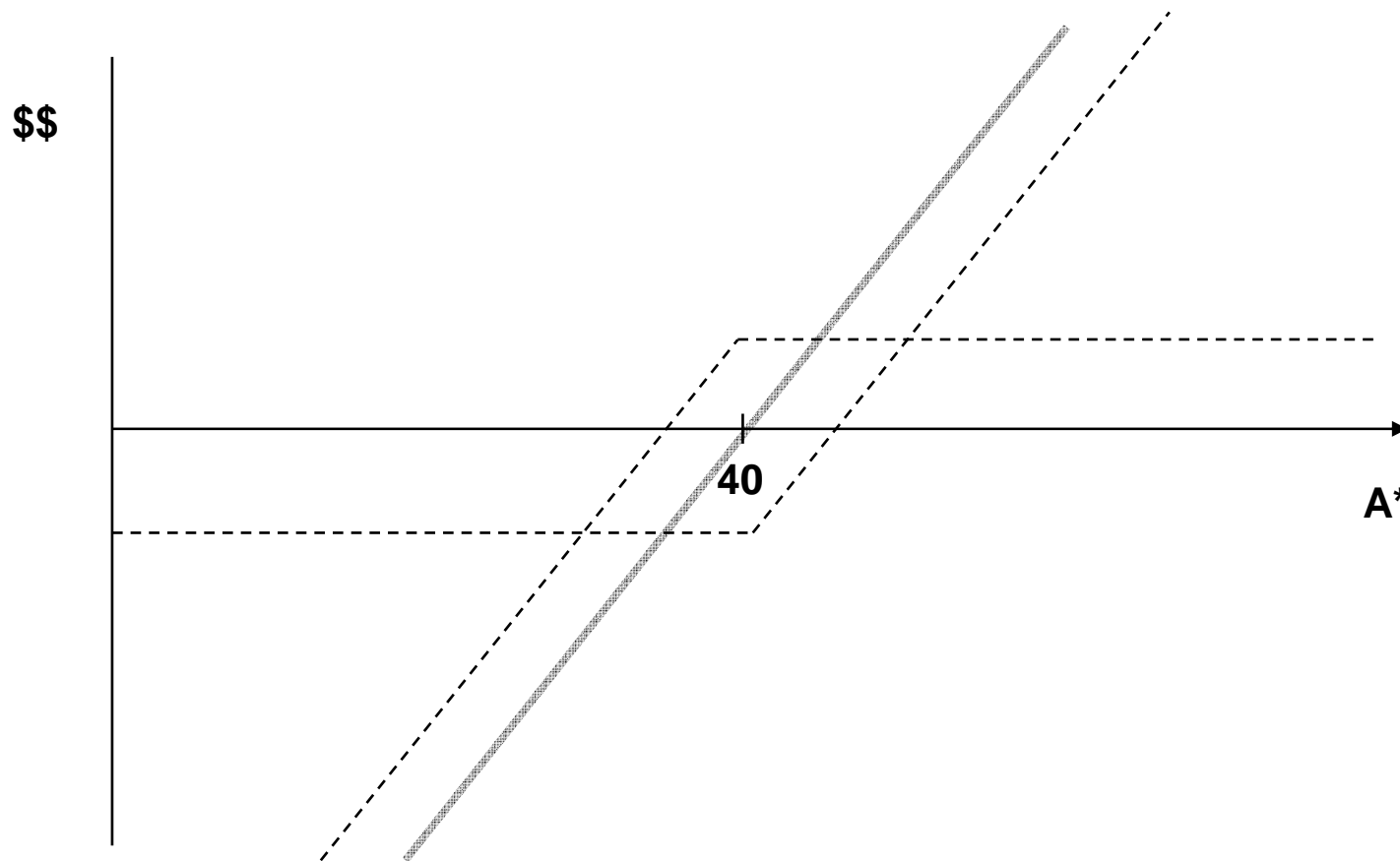

Estratégias Direcionais Envolvendo Opções

VENDA DE TERMO SINTÉTICO

- Venda de CALL C40@1,20 e compra de PUT C40@1,20

